

附錄二：

戲曲舞台空間表現方法，用桌椅表現者。¹(此類圖形皆參照廖燦輝《平（京劇）檢場之研究》與劉慧芬《古今戲臺藝術戲曲表演美學》中相關桌椅擺設的圖繪，共同繪製而成。)

桌椅雖然並稱，但有時分用，有時用桌不用椅，有時用椅不用桌，所以須分開來談，自然常常是分不開的，但若同時談，則更難明了。

一、正場桌

即是把桌子一張，擺在台之正中偏裡，此為極普通之擺法，無論殿庭、衙署、廟宇、店鋪、家庭、客廳、書房、內室等等，都是如此擺法。(見圖附錄 2-1)

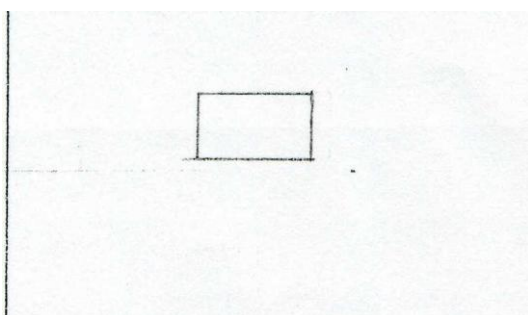

(圖附錄 2-1)正場桌，舞台設置簡圖。

二、八字桌

凡兩人平行之宴會，都用此，即是在兩場門外，斜向各擺一桌。如《群英會》周瑜與蔣幹對飲以及《珠簾寨》李克用與程靜思對飲等等，都是這種。(見圖附錄 2-2)

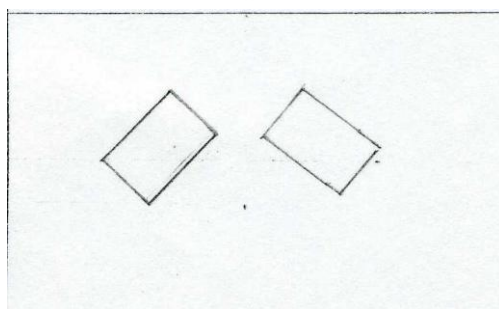

(圖附錄 2-2)八字桌，舞台設置簡圖。

另有外八字之名詞，地方擺得靠外，將到台臉。如《螞蟻廟》黃天霸與朱光祖都上椅子，但這是牆的性質了。(見圖附錄 2-3)

¹齊如山著，《國劇藝術匯考(二)》，(遼寧：教育出版社，1998年。)，頁，458-468。

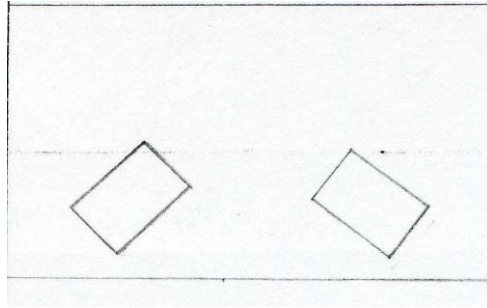

(圖附錄 2-3)外八字桌，舞台設置簡圖。

三、三堂桌

簡約之曰三堂，凡此都是主人或主客身份較高，則中間設一桌，兩旁各設一桌。如：《三堂會審》、《甘露寺》以及《戰宛城》，張綉請典書赴宴時，都是如此。(見圖附錄 2-4)

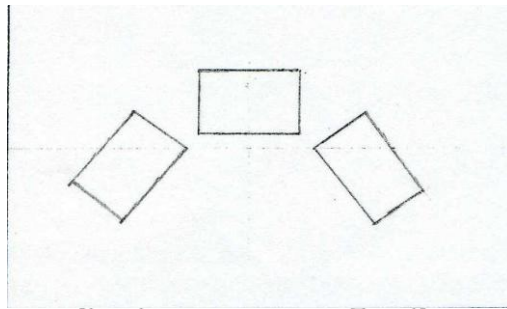

(圖附錄 2-4)三堂桌，舞台設置簡圖。

四、旁桌

旁桌者，即是在正場桌之旁稍靠前，另斜設一桌。這種意義很多，擺法也十分不一樣，有離正場桌遠近之分。靠正場桌最近者，為夜間放燈燭之桌，但這種則正場須掛大帳子，作為臥室或綉房時，如：《拿花蝴蝶》中小姐之綉房即此。(見圖附錄 2-5)

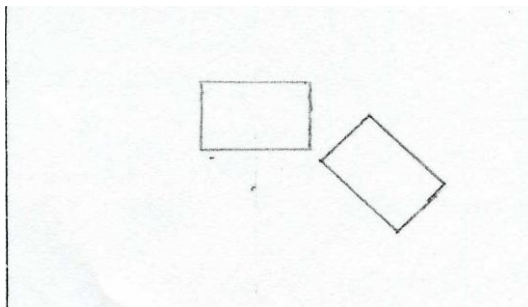

(圖附錄 2-5)旁桌，舞台設置簡圖。

如作為梳妝台，則需稍遠。如：《遊園驚夢》，杜麗娘梳妝即如此擺法。如作陪審之公案，亦比蠟燭桌稍遠，如《法門寺》〈大審〉，趙廉之公案及此，此種性質分

別很多種。如：《寶蓮燈》鬧書房一場沉香兄弟所用，亦如此擺法，乃是書桌。如：《落馬湖》李大成所坐，亦如此擺法，乃是酒桌等等，不必盡舉。亦分男左女右，如：《寶蓮燈》則擺在左邊、《春香鬧學》則擺在右邊。

五、橫桌

此乃表示親近之意。如：《琴挑》陳妙常與潘必正之坐法、《花田錯》小姐、丫環縫衣時之坐法，均是此種。按此本應該名曰直桌，因其一頭朝外，一頭朝裡也。但因此與正場桌橫直方向正相反，所以此種擺法，便明橫過來，於是逐名橫桌。（見圖附錄 2-6）

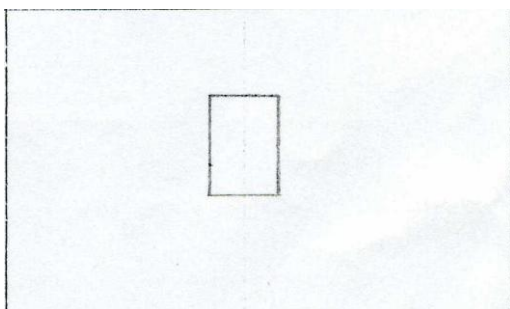

(圖附錄 2-6) 橫桌，舞台設置簡圖。

六、斜場桌

在左邊或右邊，斜擺一張桌，而與正場桌沒有關係者，曰斜場桌，凡此多是院中或門外等等，大致不在屋中。如：《花田錯》卜基之書畫桌、《青石山》王老道之賣符桌，都是這種。（見圖附錄 2-7）

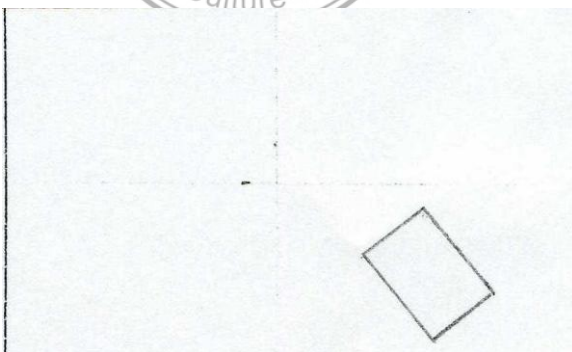

(圖附錄 2-7) 斜場桌，舞台設置簡圖。

七、橫排

橫排亦曰橫兩張，還有專有名詞，我不記得了，此不過人多之義。如：《擊鼓罵曹》四赴宴官即是如此坐法。按此戲，曹操本可坐正場桌，但因他與彌衡說話太多，出來進去不方便，所以如此擺法。（見圖附錄 2-8）

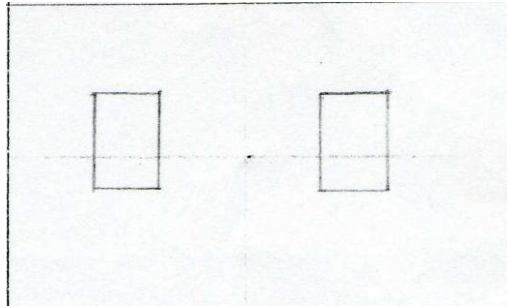

(圖附錄 2-8) 橫排，舞台設置簡圖。

以上只舉數種，此外尚有如：《三十六友》等戲，便須用四張桌等等，不再盡舉，現在談談椅子的設置法。

八、正場椅

因其放在中間，亦名獨椅。因放在桌子之外邊，故又曰外場椅(又稱大座)。凡此都是人多的場合，其中有一人最尊，無人可以同他平坐者，方如此擺法。倘只一人，則無論貧富貴賤，亦皆如此擺法。如：《六月雪》之禁婆、《女起解》之崇公道等都是如此。每一齣戲都有幾場是這樣的情形，不必多舉。(見圖附錄 2-9)

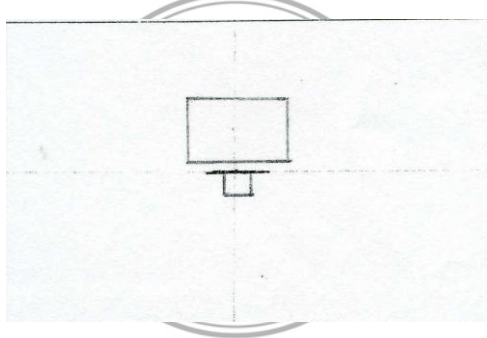

(圖附錄 2-9) 正場椅，舞台設置簡圖。

九、內場椅

在桌子之前放置者為外場椅，在桌後放置者為內場椅(又稱小座)，都是獨坐。凡有工作，如辦公事、寫書信、閱案卷等等，都需要內場椅。因其辦事，面前須有桌也。：如：《御碑亭》一戲，王有道第一場使用外場椅，寫休書一場使用內場椅。此種情形極多，不必多舉。(見圖附錄 2-10)

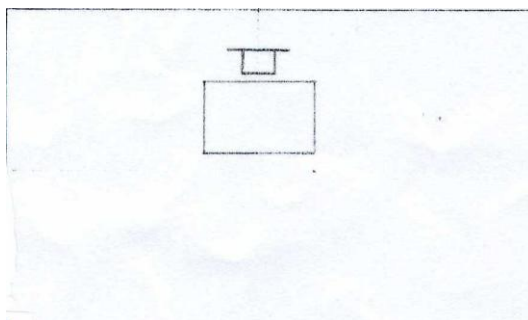

(圖附錄 2-10) 內場椅，舞台設置簡圖。

十、八字椅

靠正場桌兩腳，擺兩椅便名曰八字椅，形如八字也。用平凡的兩人談話，則如此擺法。如：《四郎探母》公主與駙馬、《樊江關》樊梨花與薛金蓮都是如此，這種情形最多。(見圖附錄 2-11)

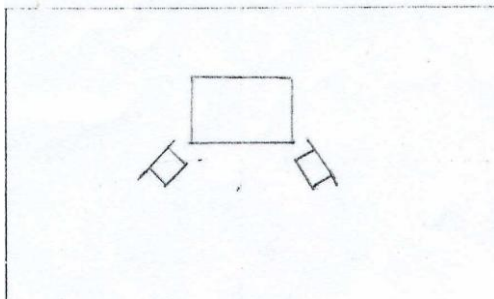

(圖附錄 2-11) 八字椅，舞台設置簡圖。

十一、外八字椅

兩椅放置靠台臉，便名曰外八字。如：《四郎探母》〈坐宮〉猜心事之椅、《朱砂痣》掌燈觀新娘之椅，都是如此擺法。與前邊橫桌之意相同，乃兩人距離較近之義，彼因有事做，故中間須有一桌。此則無事可做，只是談話故擺近台臉，亦為觀眾聽到歌唱較真也。(見圖附錄 2-12)

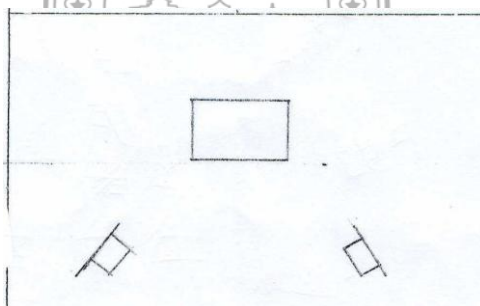

(圖附錄 2-12) 外八字椅，舞台設置簡圖。

十二、旁椅

正場設獨椅或外八椅之外，再靠近外邊再設一椅，便名曰旁椅。預備晚輩之人所坐者，但如只有自己家之人，或上司或父母，則此坐便分男左女右。如：《法門寺》太后正坐，劉瑾便在左邊。《御碑亭》頭場兄嫂在上，妹妹亦在右邊。如有外客，則客中有晚輩者，不論男女亦在左邊。主人之晚輩，則隨主人亦在右邊，亦不分男女。如：《四郎探母》四郎見六郎一場，宗保之座位該照《馬上緣》丁山見父親一場之例，設在左邊。但因四郎十五年離家新回，亦等於客，則設在右邊。算是隨其父親之坐，少主人的性質，也還不算錯。(見圖附錄 2-13)

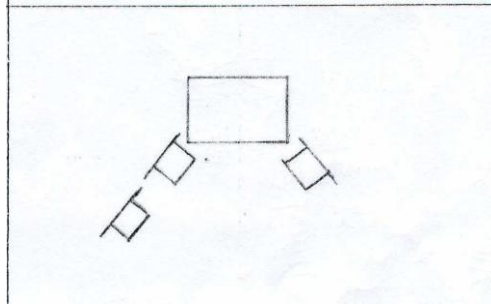

(圖附錄 2-13)旁椅，舞台設置簡圖。

十三、雙旁椅

晚輩伺長輩，屬員見上司，如在兩人之上，當然就得要擺兩張座位，自然是一邊一個，便名曰雙旁椅。如：《得意緣》狄雲鸞夫婦見母親、《鳳還巢》姐妹兩人伺父母都是如此，戲中這種情形很多。(見圖附錄 2-14)

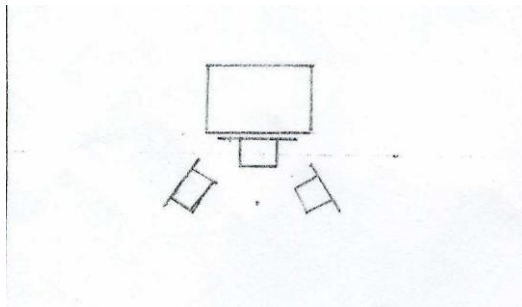

(圖附錄 2-14)雙旁椅，舞台設置簡圖。

旁椅無論單雙，椅無論多少，只許有兩路座位。在官場只有兩個階級，第三階級之人員，便不再設座位。在家庭只有父子兩輩，孫輩之人便不設座。例如：《御碑亭》新進士揭太師一場，雖是四人兩路座，但都是平輩。又如：《岳家庄》岳太夫人正坐，岳夫人旁坐，岳云、金瓶小姐便無座了。牛皋前來，又有座位，因其可以算是岳夫人平輩也。

十四、內場雙椅

簡言之曰雙椅，亦曰平椅。即在正場桌後，平擺兩椅，家宴時多用之。如：《算糧》一場，王允夫婦即如此坐法。下輩人多則另設兩斜桌。如只一二人，則作正場桌之兩頭便妥，宴客亦可如此。如：《送親演禮》亦如此坐法。惟只兩人平行者用之，婦人、女子都用此。若官場之規模之稍大者便不用。如：《群英會》周瑜宴蔣幹，則用兩斜桌椅。(見圖附錄 2-15)

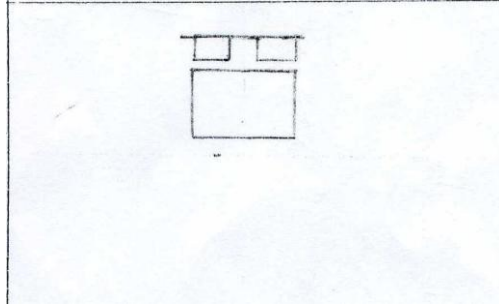

(圖附錄 2-15)內場雙椅，舞台設置簡圖。

十五、跨椅

此乃內場正椅之旁加一椅，即名曰跨椅。《取洛陽》之幼主、《珠簾寨》之大皇娘、《抗金兵》之參謀等等都是這種坐法。意思是軍令雖然有人執掌，但自己也要與聞，隨時可看公事，故坐位離公事案極近，須緊跨桌之右邊，故名曰跨椅。此事觀眾往往不理會。(見圖附錄 2-16)

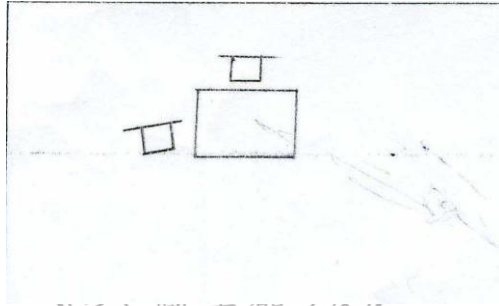

(圖附錄 2-16)跨椅，舞台設置簡圖。

十六、外跨椅

《挑滑車》岳飛點將，皇帝坐於公案右邊稍靠外，即名曰為外跨椅。按他本應坐上條所說之跨椅，但應有護從大臣，那樣作法不易安置，故稍外。(見圖附錄 2-17)

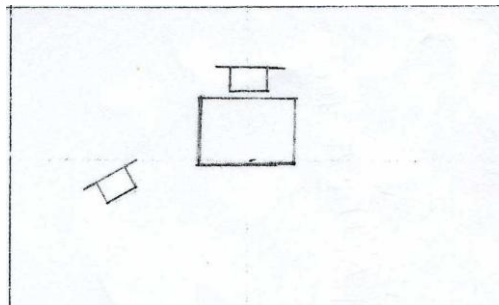

(圖附錄 2-17)外跨椅，舞台設置簡圖。

外跨椅有兩種。《鎮潭洲》岳飛為元帥，其師徐仁應陪坐，即坐外跨椅。按此戲岳飛元帥應正座，可是其師陪著不合式，似亦可分賓主，而坐八字椅。則兩人又似平行，亦不合式。所以岳飛之椅設靠桌角，其師則稍往外，似是晚輩，但岳飛

之座則靠旁邊，乃與晚輩同坐大有不同，此亦曰外跨椅。

十七、虎頭椅

門外之椅，便曰虎頭椅。例如：《破洪州》楊六郎參見穆桂英一場，椅子便設於小邊台臉，意思是轅門之外。《法門寺》賈貴候趙廉一場，便設在大邊台臉，意是行轅之門外。《四郎探母》〈回令〉一場，楊四郎之椅，乃在殿門外；《斬子》楊宗保之椅，乃在轅門之外。《汾河灣》柳迎春之椅，乃是窯外。凡此都設於台臉，都是門外之義，都曰虎頭椅。

虎頭椅有兩種。《昭關》東皋公之座，乃是山邊；《捉放》呂伯奢之座，乃是庄頭等等，因為都設於台臉，所以也叫虎頭椅。(見圖附錄 2-18)

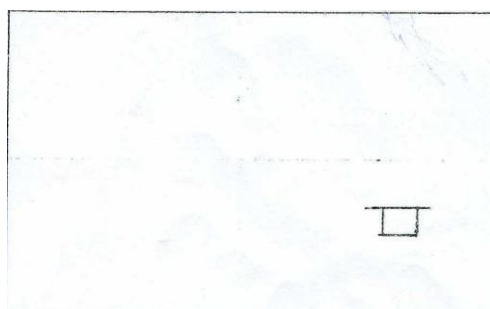

(圖附錄 2-18)虎頭椅，舞台設置簡圖。

十八、斜場椅

《轅門斬子》八賢王、老太君所坐之椅，名曰斜場椅。因此在堂上，不在門外。不能放在台臉，更不能放在靠桌太近，因為如此，則成了侍座的旁椅，所以須離桌稍遠，然亦不到台臉，才為合適。意思是在白虎堂上，又設了一個特殊的座位，與白虎堂之座位，不但沒有高下親疏之分，且可以說是與白虎堂正座無干。所以唱詞中有「下位迎接娘來」等詞句，是賢王、太君等之座位，亦系正座性質，所以亦要下為參拜的，此種有時亦曰虎頭椅。(同附錄 2-18 圖)

十九、倒椅

凡非正式座位者，都用倒椅，即是把椅子放躺下。例如：《豔陽樓》徐世英妹祭墳後之座、《鳳還巢》程浦朱千歲郊宴之座等等，都是這種。因郊外無正當座位也。《長坂坡》劉備出場，全堂人員都是倒椅因是同宿郊野也。

這種情形，有時可以通融，如上墳祭典後落座，可以坐倒椅，亦可不倒，因為大家主之墳塋，往往有房屋一所，以便掃墓時坐落，如此則可做正式坐位。例如：《打姪上墳》員外便坐正椅，而墳地中沒有房的也不少，所以《桑園寄子》劉伯道則有時坐倒椅，有時坐正椅。(見圖附錄 2-19)

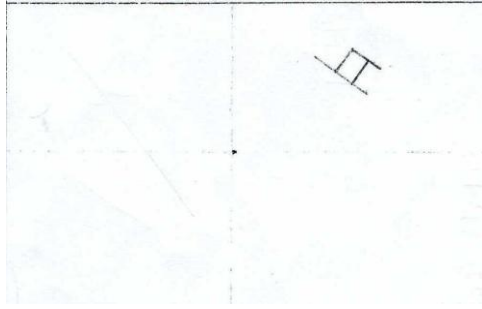

(圖附錄 2-19) 倒椅，舞台設置簡圖。

二十、矮座

矮座者非正當座位，只用幾層椅墊擺在台上便妥。它的意義有兩種：一、是小孩的座位，國劇的規矩，娃娃生例不許座椅，因其身短夠不上也，所以擺上幾個椅墊便算座位。其時如：《汾河灣》之薛丁山，以十七歲，本可坐椅，如今則永坐矮座，習慣然也。二、是不正當之坐，如：《打漁殺家》三人船上飲酒，則總是矮座，因小小漁船上，不會有正式椅子也。又如《御碑亭》避雨一場，柳生春亦坐矮座，但此種情形放倒椅，亦不算錯。

以上所舉，還都是桌椅的正式用處，桌仍是檯案的性質，椅仍是座位的性質，此外尚有各種用法，大略舉幾種如下：

二十一、牆

桌椅作牆用時即多，婦女、小孩多用椅子替代。如：《打櫻桃》相公、小姐隔牆說話，則對立於椅上。《春秋配》姜秋蓮與乳娘逃走，亦於椅上，然因兩人作身段，有時亦用桌子。《寶蓮燈》沉香逃走亦用椅。男子尤其武人，遇有跳牆時，則用桌。如：《螞蟥廟》黃天霸、朱光祖立在桌上，乃是立於牆上之義。遇到武生或武丑，則用一張或兩張桌，有時用三張，固然是顯示該腳武功好，也是表示增高之義。如：《拿謝虎》、《拿花蝴蝶》等戲，都有這種場子。(見圖附錄 2-20)



(圖附錄 2-20) 牆，舞台設置簡圖。

二十二、橋

橋永遠用一張桌子，一邊一椅，有時擺一橋形砌末；不擺亦可。平常的橋，多是斜擺在下場門外。如：《長坂坡》張菲立橋上，即是如此，大規模的則擺在正台靠裡。如：《劉無雙》等戲便有這種場子。惟《清河橋》比箭，則在台臉，

一邊一椅便妥。(見圖附錄 2-21)

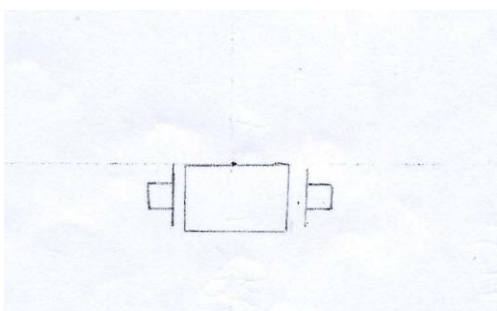

(圖附錄 2-21) 橋，舞台設置簡圖。

二十三、高台

高台的種類頗多。《斬顏良》曹操及關羽所坐，乃高高的山坡。《水瀛洞》牛魔王所坐，乃山洞性質。《白水灘》徐鳳英所坐，乃山寨性質，以上都用桌子。《斬顏良》換將一場，黃忠與夏侯淵對立椅上，乃是對立在山坡上的性質。《殺山》石秀立於椅上，等候潘氏。此椅亦是山坡或是高台性質。至於《挑滑車》、《定軍山》等戲之點將高台，則是用人工築的軍用之台。此外尚多。《桑園寄子》之登山，意用一桌二椅，設於正台靠裡，則完全是山的性質，戲中用桌代山之時甚多。(見圖附錄 2-22)

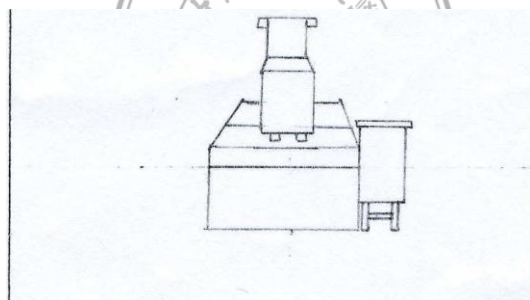

(圖附錄 2-22) 高台，舞台設置簡圖。

二十四、雲端

除用四雲童持雲片表現外，用桌椅時也很多。《青石山》呂洞賓出場，立於椅上，乃由雲端下來之義。《六月雪》兩雲童下雪，立於椅上。《御碑亭》避雨一場，二功曹記錄，亦立於椅上，此皆立於雲端之義。《泗州城》觀音坐在桌上，乃坐於雲端之義。各神將出場，都先立於桌上在下來，亦來自雲端之義。《南天門》曹福成仙，由椅上桌，擺南天門砌末與否均可，也是走上雲端之義。(見圖附錄 2-23)

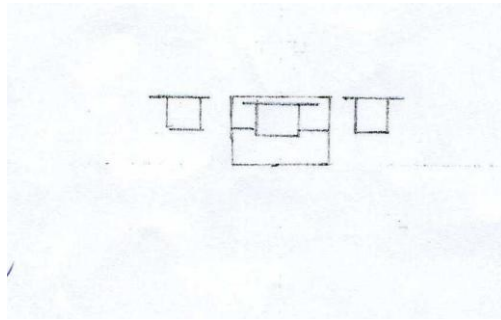

(圖附錄 2-23) 神仙座(雲端)，舞台設置簡圖。

二十五、織布機

椅子上單一腰裙，便作織布機，為《三娘教子》等戲用之。有時只用一椅，不罩腰裙，亦不算錯，鄉間系往往如此。稍講究之戲箱，則都用，且框有特備一塊白布或綢子者。(見圖附錄 2-24)

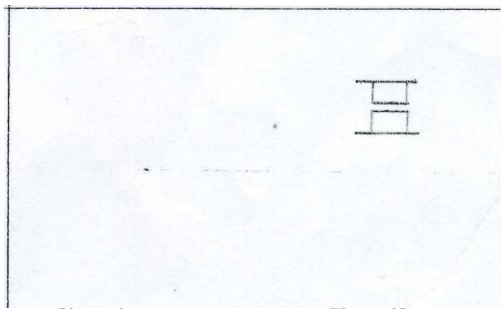

(圖附錄 2-24) 織布機，舞台設置簡圖。

二十六、門

普通的門，都是由演員用身段表現，有時亦用椅子，如各種監獄之門，則永遠離不開椅子。《女起解》、《六月雪》、《奇雙會》等戲，都是如此。所以出入時，必須把椅子稍歪，便是開門之義。若《汾河灣》、《武家坡》之窰門，關門之後，亦用椅子。但此乃用椅子頂門之義，所以開門時，搬開椅子，還要作開門的姿勢。

二十七、樹木

椅子有時做樹木。如：《桑園寄子》把兒子捆於樹上，即立於椅上。《桑園會》採桑即跪於椅上。《寄子》有時豎一藤桿代樹，然有時亦不用。若《桑園會》則只是一把椅子了。

二十八、鐘鼓樓

戲中凡有擊鼓撞鐘的情節，即在台之兩邊各放一椅，上設鐘鼓槌，但此椅子有兩種性質：一是衙門中大堂之鼓。如：《四進士》宋士杰所擊者，則此椅只是為放鼓槌而設。無其他的意義；若金殿及廟中之鐘鼓，則此椅便是樓的性質，擊此時與大堂之鼓，大有不同，因大堂之鼓，其高與人等，即時立於台上便可，擊這種鐘鼓時，女子則跪於椅上，男子則立於椅上，以表是在樓上之義。如今則多是隨便，與擊堂上之鼓沒有分別了(如場景中，只需單純的鼓樓場景，只要徹其

一邊擺飾即可)。(見圖附錄 2-25)

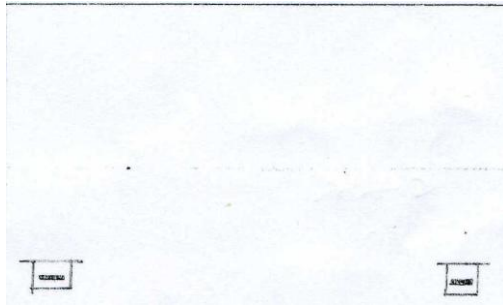

(圖附錄 2-25) 鐘鼓樓，舞台設置簡圖。

